

MULTIMPACTADOR

MI-1 30

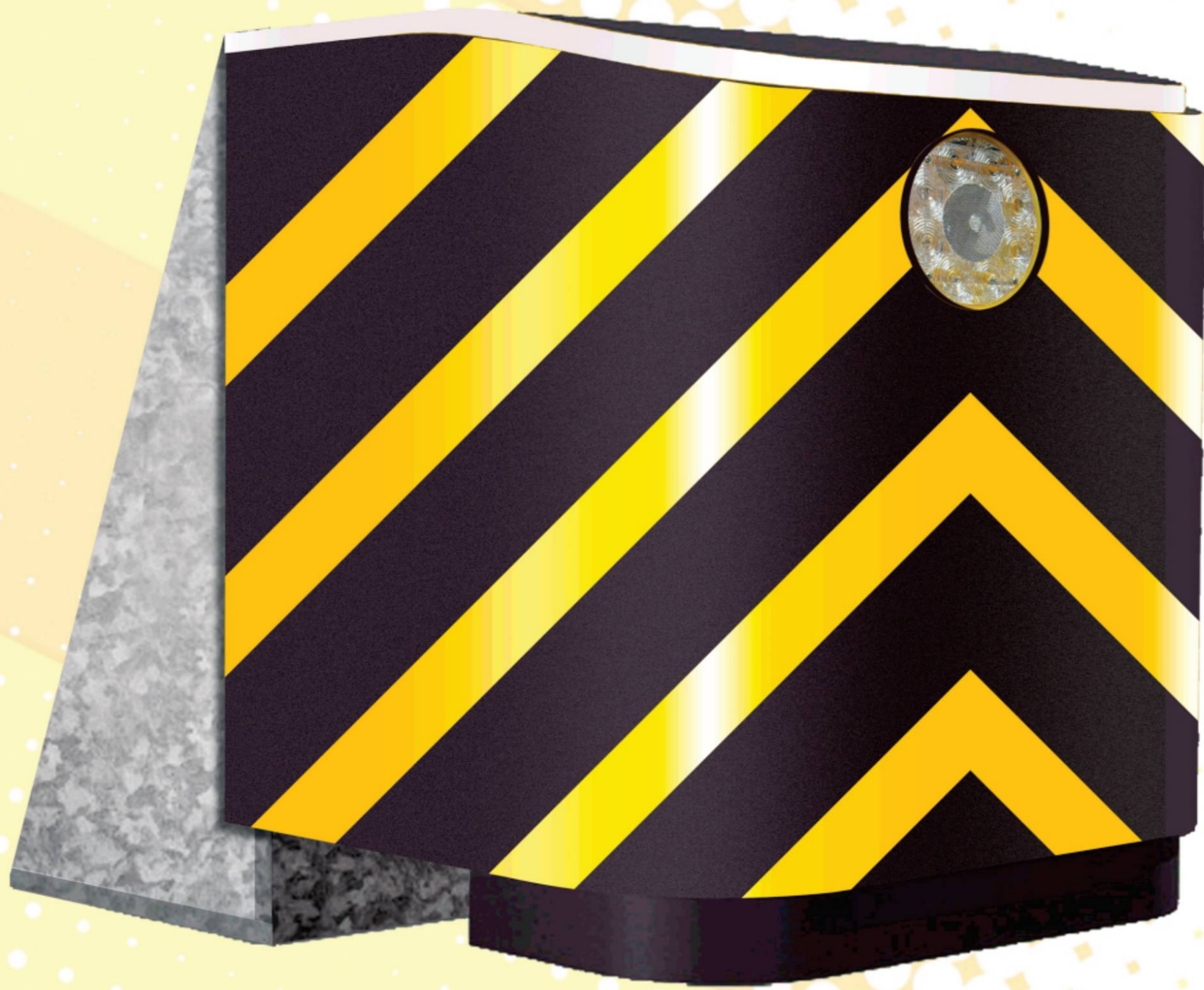

Especificaciones Técnicas.

- * Cojín amortiguante: Placas de "Vitemflex".
- * Estructura de soporte: Placas de acero.
- * Tratamiento acero: Galvanizado por inmersión en caliente.
- * Anclaje al piso: Dado de concreto armado con varillas de 16".
- * Reflejantes: Alta intensidad.
- * Medidas: Altura 144.0 cm, Ancho 125.0 cm, Largo 170.0 cm.

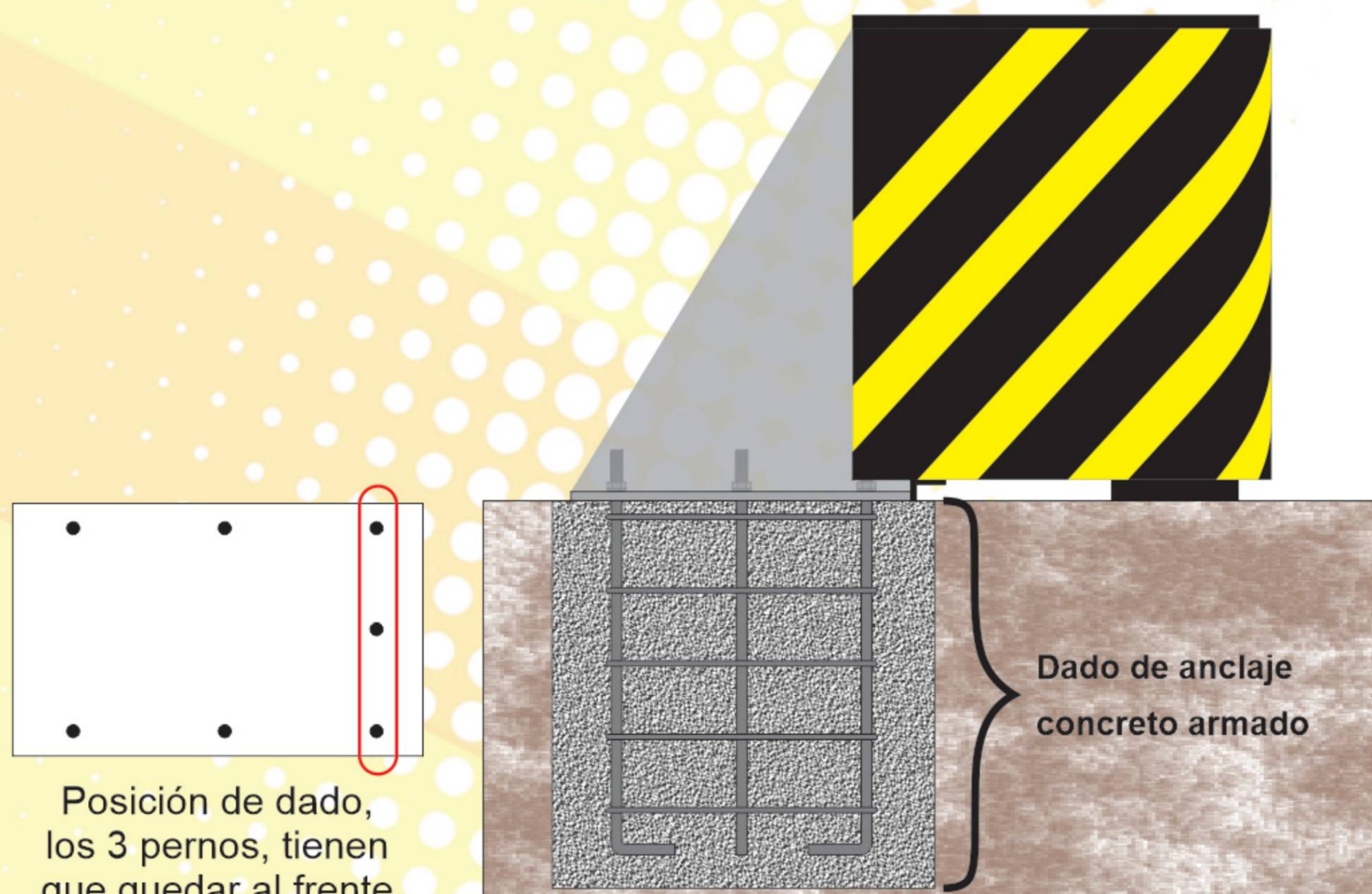

Sistema de anclaje

Características

- Amortiguador de impacto diseñado para soportar gran cantidad de impactos sin necesidad de mantenimiento ó reemplazo.
- Acojinamiento flexible; Integrado por placas de "Vitemflex" (material plástico espumado de celdas cerradas), combinando placas de diferentes durezas, densidades y espesores se obtiene un máximo amortiguamiento, el diseño interno forma cavidades que actúan como bolsas de aire.
- Su gran efecto amortiguante reduce los daños a los vehículos en el momento del impacto.
- Estructura de soporte; Placas de acero galvanizadas por proceso de inmersión en caliente.
- Anclaje al piso mediante dado de varillas de 1/2" y concreto armado.
- Protección con doble función:
 - * En primer lugar y más importante, el cuidado de las personas salvando vidas.
 - * En segundo lugar la protección y preservación de postes de señalización, energía eléctrica y estructuras como puentes, columnas, etc.
- Cuenta con lampara destellante, alimentado por energía solar.
- Con carga directa al sol: Funciona 70 horas (modo de destello).
- Automática: Enciende al oscurecer y se apaga con la luz.
- Con led color rojo.

INSTALACIÓN

- Con una excavación hecha de 90 x 85 x 60 aprox.
- Se coloca el dado, verificando que los 3 pernos queden por enfrente.
- Se cola el dado procurando que la cuerda quede fuera, para poder poner las tuercas.
- 7 tuercas, rondanas planas y rondanas de presión de 1".

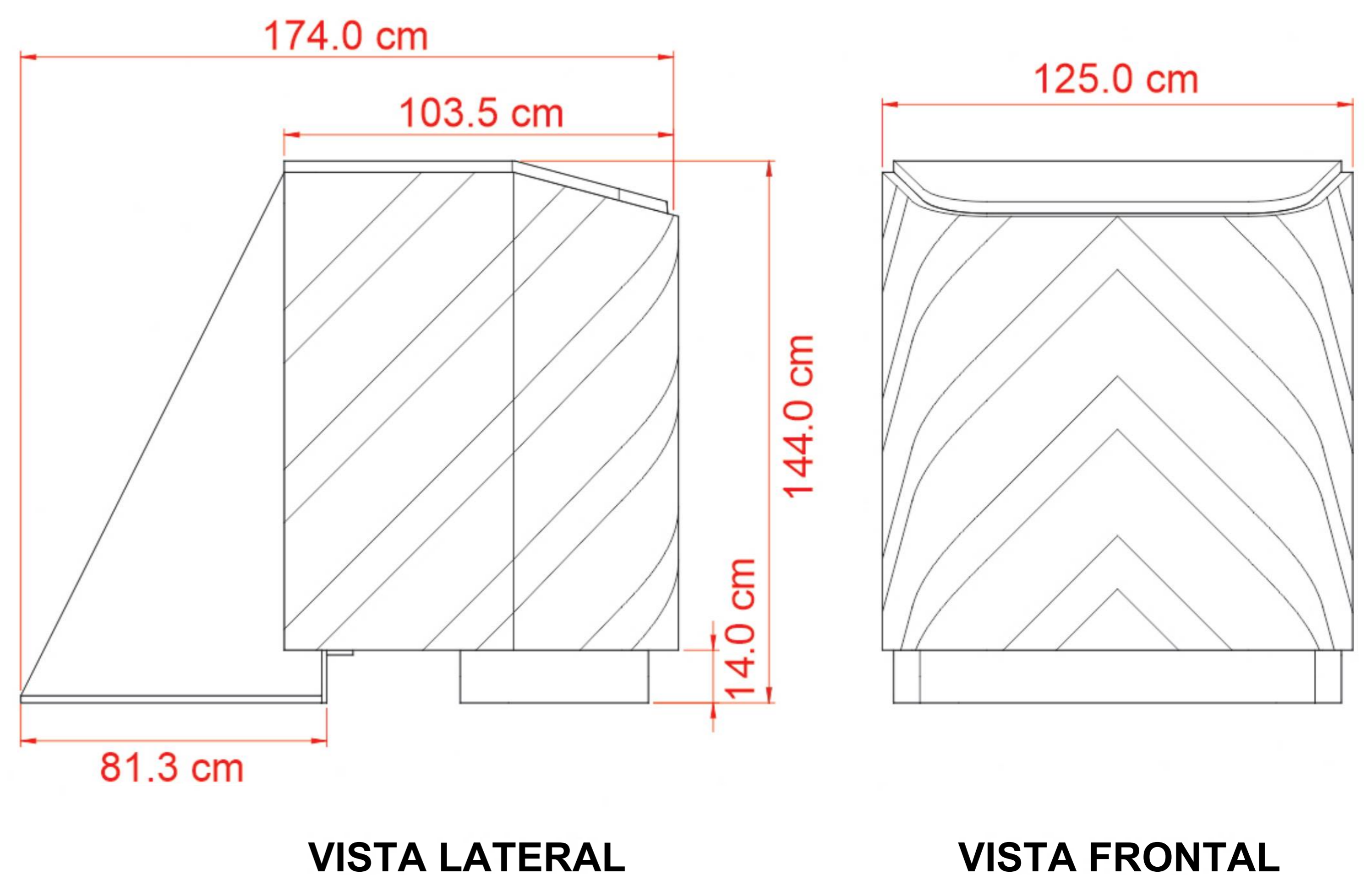

Las medidas son nominales y pueden variar +/- 2%.