

El líder no sigue los pasos
... marca el camino

¿QUE ES LA PALETA CANALIZADORA?

Es un tope con una lengüeta retráctil, que ayuda a dividir carriles.

Para dirigir desvíos, orientar contraflujos temporales, condiciona a los autos a respetar un carril exclusivo.

Canaliza áreas restringidas y sectores viales para la protección de los ciclistas.

Sugerido principalmente en avenidas o donde se pretenda incluir una ciclovía y sea necesario reducir la velocidad.



Características

- Canalizador con paleta flexible y sistema de autore-cuperación por impactos.
- Ideal para contraflujos y desvíos en obras temporales.
- Antideslizante amortiguador de golpes, resistencia mecánica gracias a su material y diseño.
- Alta visibilidad diurna y nocturna.
- Con protección UV.
- Diseño que permite fácil transportación ya que son de poco peso.
- No posee aristas por lo cual no causa daños a los vehículos.
- Canalizador fabricado en polietileno de alta densidad con paleta de poliblexy®.
- 2 tamaños opcionales 70 u 80 cm de largo el canalizador.
- Se instala con 2 anclas; para una mejor sujeción se pueden ahogada en resina epóxica.

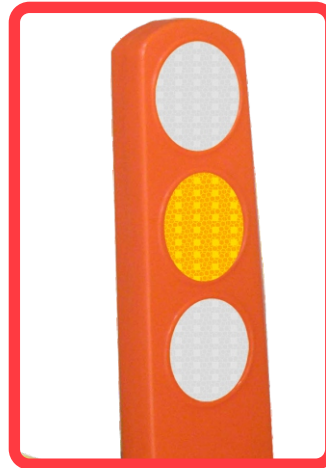

Las dimensiones y otras medidas son nominales, pueden variar en +- 2%.

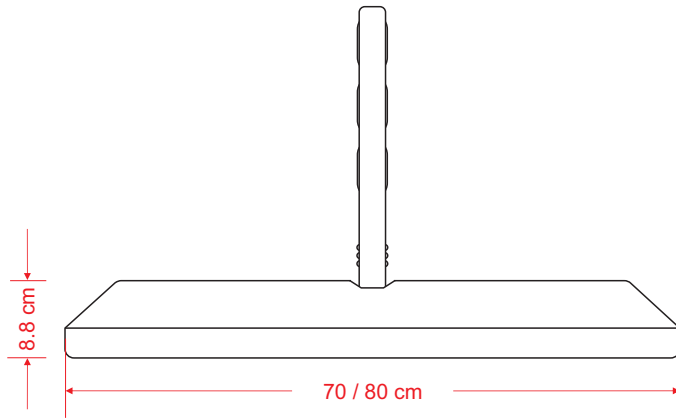
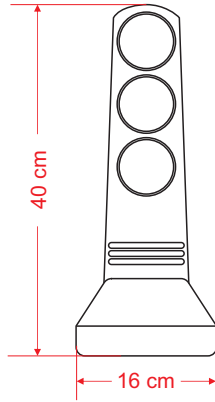

Medidas

Total	Largo: 70 u 80 cm, Ancho: 16 cm Alto: 40 cm
Reflejante:	6 Aros de Ø 5.5 cm
Color de reflejante:	Ambar o blanco

Marcamos los barrenos haciendo uso del mismo tope; como plantilla, y apoyándonos de un taladro con broca de 1/2" para concreto, proseguimos a perforar el área designada a una profundidad de 3" que nos sirva solo como guía, coloque el canalizador, inserte las anclas, clavetas con ayuda de un mazo de 6 libras, hasta llegar al fondo.

