

Cada noche +  
... feliz y guapa



- Nomenclatura 390 Solar Antivandálica; luminosidad en todo su esplendor.
- Es mas que una nomenclatura; es una decoración de calle; un adorno con luz que aviva las avenidas.
- Nos indica a los usuarios nombres, tipo de vía o la demarcación en la que nos encontramos, el sentido de circulación y en algunos casos, la numeración de las calles, avenidas, predios, etc, sin importar la hora, ya que en todo momento se ve.
- Se coloca en poste propio o existente preferentemente en las esquinas de las intersecciones de vías.
- Ideal en zonas estratégicas de mucha afluencia peatonal o puntos de encuentro.
- Tecnología de geolocalización con código QR para emergencias o seguridad (opcional).

## Características

- **Nomenclatura** de cuerpo ligero, fabricado en polímero RCB color blanco para que traspare la luz, diseñado en una sola pieza; la cual trae integradas 2 pestañas para sujetarse al poste.
- Frente curvo para aceptar cualquier tipo de película flexible con adherencia para su rotulación en ambas caras, con duración de 5 años.
- Resistencia a la intemperie y cambios de temperatura con protección a rayos UV.
- Larga vida útil ya que no se oxida.
- 100 % reciclable.
- Instalación sencilla (fleje de acero inoxidable).
- Poste tubular o PTR opcional; con acabados en pintura color negro electrostática.
- Remate tipo diamante o piramidal.

## CARACTERÍSTICAS DEL SISTEMA ELÉCTRICO

- Cuenta con panel solar de 3V, 1.65W de 3 x 30 cm
- Tira de 12 leds ultrabrillantes SMT color blanco, de ultima generación de 1.5 Watts.
- Soporte de aluminio para leds disipador de calor.
- 2 Baterías triple "A", de 1100 mA.
- Circuito de alimentación JVM

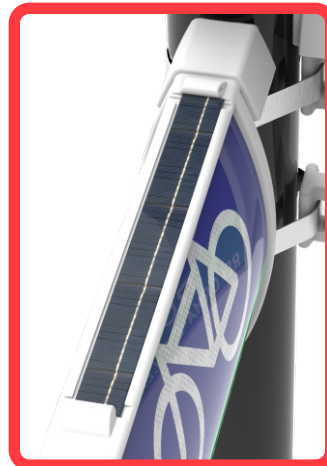

Las dimensiones y otras medidas son nominales, pueden variar en +- 2%.

Medidas en: cm

## NOMENCLATURA HORIZONTAL

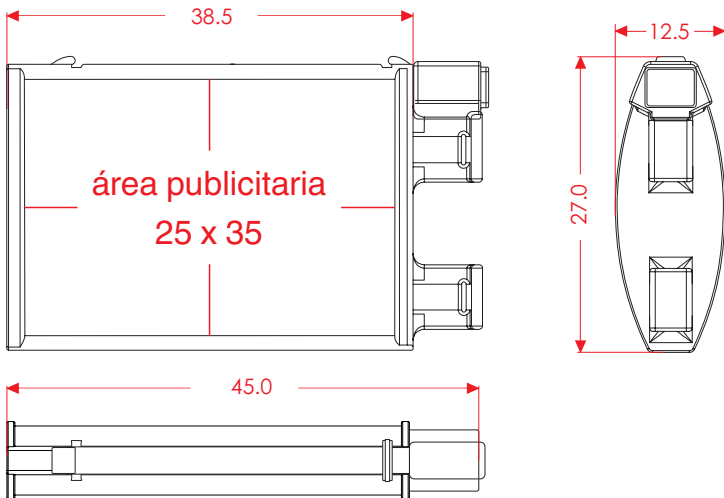

## Medidas

<b>Nomenclatura</b>	Largo total: 45.0 cm Ancho: 12.5 cm Alto: 27.0 cm
<b>Reflejante:</b>	Ambas caras
<b>Color de reflejante:</b>	Según proyecto

Alimentación de red para iluminar perfectamente la calle

