

BOYA DE ACERO SOLAR

Código: BAC-330

¿QUÉ ES LA BOYA DE ACERO?

Dispositivo para señalamiento horizontal que se utiliza en vialidades, carreteras o calles de la ciudad y sirve como delimitador de carriles.

Cuerpo indeformable y sin cambios con la fricción y con la abrasión. Fabricada para aguantar al tránsito pesado. Es de gran visibilidad durante el día y la noche por el cuerpo de vidrio que lleva dentro.

Es ocupada principalmente para delimitar carriles en contra flujo, como reductor de velocidad y como delimitador de carriles o de estacionamientos.

De fácil instalación y anclaje sobre cualquier superficie.

- Con 4 clavos para anclar.
- No necesita mantenimiento.
- Su diseño no daña los neumáticos ni los sistemas de suspensión de los vehículos.
- Su forma robusta facilita su identificación por parte del conductor.

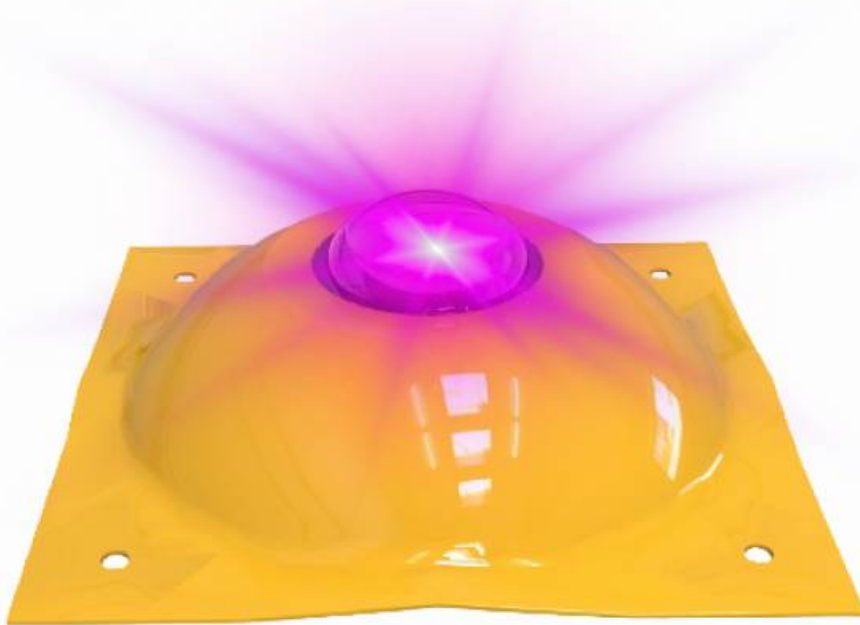

CARACTERÍSTICAS

BOYA

- Fabricado de lamina lisa de acero inoxidable.
- Calibre de lámina: 10
- Terminado: pulido B2.
- Color de presentación: amarillo.
- Densidad: 7.750 g/cm³.
- Punto de fusión: 1430 - 1530 °C.
- Estructura: ferrítico.
- Cuenta con una celda solar que alimenta a un led ultrabrillante.

Propiedades mecánicas a temperaturas bajo techo:

- Alargamiento en 50.8 mm: 30 %.
- Reducción de área: 55 %.
- Carga de rotura: 52.7 kg/mm².
- Dureza Brinel: 155.
- Dureza Rockwell B:80.

ESFERA

- Fabricada con vidrio silicio con templado tipo térmico.
- Color de presentación: natural.
- Densidad: 2500 kg/m³.
- Punto de ablandamiento: 730 °C aproximadamente.
- Conductividad térmica: 1.05 W/mK.
- Dureza: 6 o 7 e escala de mohs.
- Coeficiente de poisson: varia entre 0.22 y 0.23.
- Resistencia a la compresión: mayor a 10,000 kg/cm².
- Módulo de trabajo: 500 kg/cm².
- Módulo de rotura: 850 kg/cm².
- Resistencia a la tracción: 300 y 700 k/cm².



BOYA DE ACERO SOLAR

Código: BAC-330

MEDIDAS

Las dimensiones y otras medidas son nominales, pueden variar en +/- 2 %.

- Fabricado de:**
- Acero
- Medidas:**
- 22.5 cm x 7.5 cm de alto
- Peso aprox:**
- 2.440 kg
- Color de presentación:**
- Amarillo

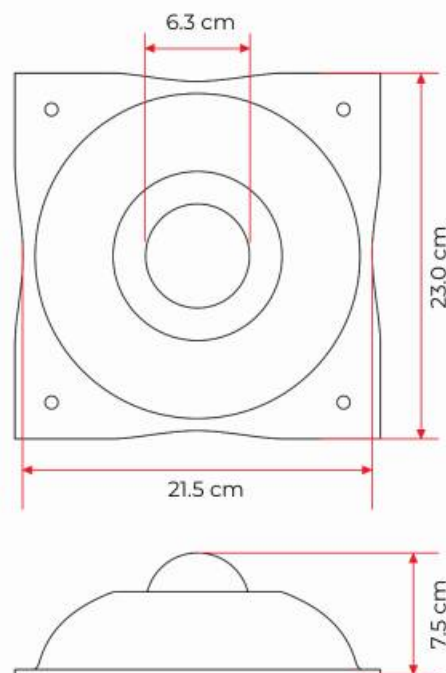

INSTALACIÓN

Como primer paso, se prepara la superficie la cual debe estar limpia y seca; marque la distribución de cada boya.

Para su instalación en:

- **Asfalto:** marque los 4 barrenos, coloque la boya en el lugar asignado y uno a uno comience a clavar; puede aplicar resina epóxica en la base (opcional); asegúrese de no maltratar la boya al momento de golpear los clavos, entra a golpe, 4 clavos de $\frac{1}{4} \times 3"$.
- **Concreto hidráulico:** haga una guía en el concreto con una broca $\frac{3}{16}"$ con profundidad de 3"; para poder insertar los 4 clavos de $\frac{1}{4} \times 3"$ a golpe.

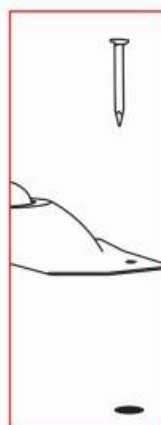

Clavo

Boya I-68

Posición

Preparación de resina epóxica

- Se combinan cantidades iguales de fórmula "a" + "b".
- Se revuelve hasta obtener una mezcla homogénea.
- Una vez que termine el trabajo, deshágase del resto de resina epóxica, ya que es de un solo uso.