

PALETA FLEXIBLE

Código: VF-31



¿QUÉ ES LA PALETA CANALIZADORA?

Lengüeta flexible con base cuadrada fija.

La función principal es persuadir al automovilista de algún obstáculo, señalar y evitar que los vehículos invadan zonas prohibidas.

Sugerido principalmente en estacionamientos, desviaciones, impidiendo que los coches se coloquen en las bifurcaciones o para que no invadan zonas de peligro, ideal para vialidades de doble sentido o auto reversibles.

CARACTERÍSTICAS

- Ideal para colocarse en cuchillas, calles de contraflujo o puntos de alto riesgo, en vías rápidas o autopistas.
- Resiste múltiples aplastamientos involuntarios de los vehículos.
- Lengüeta fabricada en Poliflexy® color naranja, material que no causan daño en los autos.
- Base rígida de ABS color negro, con una o dos caras reflejantes de metacrilato metalizado en color ámbar, blanco o rojo.
- Apilable reduciendo costos de transporte y almacenamiento.
- Inmune al medio ambiente, corrosión, oxidación y con protección contra rayos UV.
- La lengüeta lleva tres círculos de reflejantes prismático color rojo, amarillo o blanco por cara, que ayudan a la visibilidad durante la noche incluso en el día.
- Su instalación es sencilla: con pegamento epóxico o puede ser de uso portátil.

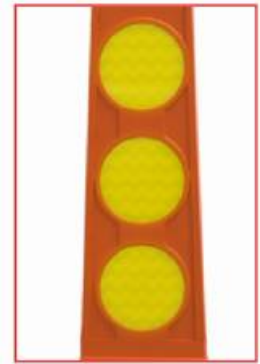

PALETA FLEXIBLE

Código: VF-31

MEDIDAS

Las dimensiones y otras medidas son nominales, pueden variar en +/- 2 %.

- | | |
|----------------------------|---|
| Total | <ul style="list-style-type: none"> • Base: 12.5 x 12.5 cm • Alto total: 30.0 cm |
| Reflejante | <ul style="list-style-type: none"> • 3 círculos x cara |
| Color de reflejante | <ul style="list-style-type: none"> • Amarillo, blanco o rojo |

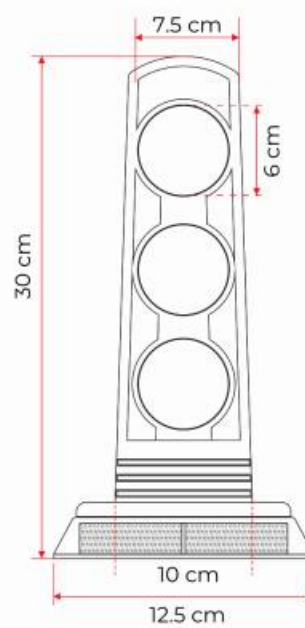

Vista frontal

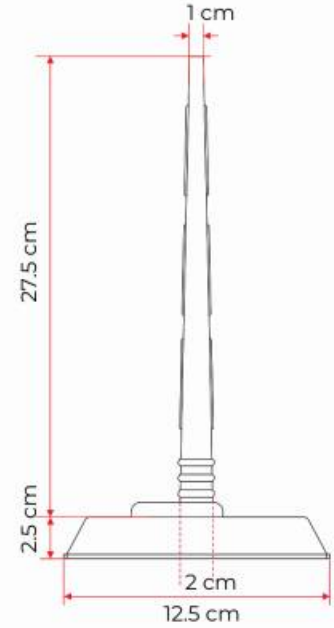

Vista lateral

ANCLAJE

Limpie de grasa y polvo el área donde se va a trabajar. Marque en el piso la posición donde van a quedar situadas las paletas.

Unte suficiente epóxico en la base de la paleta, asegúrese de llegar hasta los bordes; esto nos ayudará a que quede mejor adherida al concreto.

Asegúrese de colocarla en la posición que indica el sentido de circulación y ejerza suficiente presión sobre ella; no importa que el epóxico salga por los lados, esto nos beneficia.

Nota: para preparar el epoxico, mezcle la misma cantidad de pegamento "A" + "B" hasta que sea una pasta homogénea.

