

CONO 35, 60 y 75

Códigos: CN-35 / CN-60 / CN-75

CARACTERÍSTICAS

- Conos semiflexible.
- Base hexagonal.
- Resistentes a golpes e impactos.
- Con protección contra los rayos UV.
- La base puede llevar lastre de arena (incluida) para aumentar su estabilidad.
- Ideales para usarse en zonas con fuertes vientos, ya que soporta vientos de 70 km/h.
- Se pueden utilizar en interiores o exteriores.
- Cumplen con las normas para trabajo nocturno.
- Apilables.
- Bandas reflejantes (opcional).

CN-35

- Funcional para utilizarse en tramos en reparación.

CN-60

- Pensado para uso en estacionamientos, fábricas o industrias.

CN-75

- De gran utilidad en obras viales, contraflujos o lugares donde se requiera señalar algún accidente.

MEDIDAS

Las dimensiones y otras medidas son nominales, pueden variar en + - 2 %.

Fabricados en

- Polietileno de media densidad

Color

- Naranja tránsito
- CN-60 y CN-75: con base negra

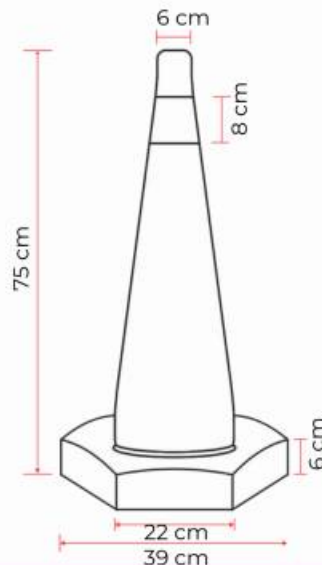
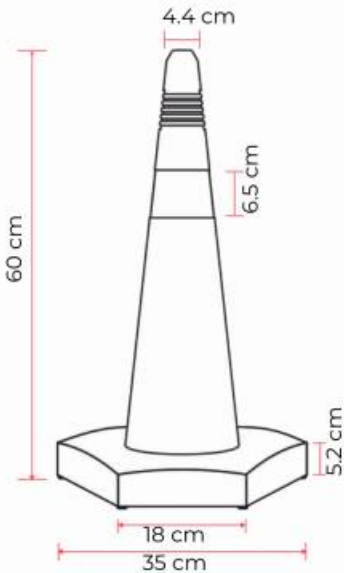
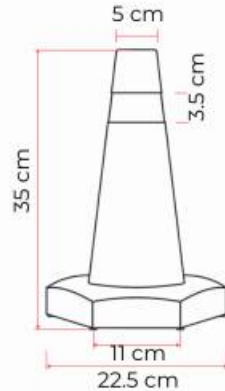

	Base hexagonal	Ancho	Altura	Peso aprox.
CN-35	22.5 cm (11 cm x lado)	---	35 cm (14")	298 gm
CN-60	18 cm x lado	35 cm	60 cm (24")	954 gm
CN-75	22 cm x lado	39 cm	75 cm (29 1/2")	5,325 kg

CONO 35, 60 y 75

Códigos: CN-35 / CN-60 / CN-75

ESPECIFICACIONES TÉCNICAS

Resistencia a la tracción en el punto de fluencia (ASTM D 638)	• 17.3 mpa	Resistencia al impacto Izod (ASTM D 256)	• 530 j/m
Resistencia a la tracción en el punto de rotura (ASTM D638)	• 27.2 mpa	Resistencia de tracción en impacto (ASTM D 1822)	• 163 kj/m ²
Alargamiento en el punto de fluencia (ASTM D 638)	• 17.4 %	Impacto arm 40°C, 3.2 mm	• 23 900 j/m
Alargamiento a la rotura (ASTM D 638)	• 1 500 %	Punto de ablandamiento (vicat) (ASTM D 1525)	• 113°C
Módulo de flexión (ASTM D 638)	• 610 mpa	Temperatura de deflexión de calor (ASTM D 648)	• 80°C

REFLEJANTE OPCIONAL

- Grado ingeniería

Brillo (reflectometro 85°)	• Mas de 40°
Prueba de tension (300 mm/min.)	• Cerca de 2.25 kgf
Resistencia al calor (71 + - 3°C x 24 hrs.)	• No afecta
Resistencia al frio (-57 + - 3°C x 7 hrs.)	• No afecta