

SEÑAL BARCELONA 71

Código: SE-BA-7171



Cumple con la NOM-034-SCT2/SEDATU-2022

CARACTERÍSTICAS TÉCNICAS

- Fabricados de polímero color negro en una cara,
- Con Posteflex® en color amarillo o gris.
- Resistencia a la intemperie y cambios de temperatura, con protección a rayos UV.
- Antihumedad y reciclable; larga vida útil, ya que no se oxida.
- Antivandálica, por ser un polímero no tienen valor de reventa ni sirven para otros usos, lo cual evita los robos.
- Apilable, lo que reduce costos de transporte y almacenaje.
- Instalación sencilla; Posteflex® con refuerzo tubular en su interior o PTR de acero.

SISTEMAS SOLAR

- Cuenta con un panel de alimentación solar en la parte superior.
- LEDs con ópticas con espejos, provocando que se expanda mucho mejor la luz en toda la señal.
- Baterías de 1.2 V.
- Circuito electrónico de alimentación JVM que sincroniza el parpadeo de las señales al mismo tiempo.
- Carga durante 5 horas de sol, dura 12 horas de prendido en intermitencia.

CARACTERÍSTICAS

- Tableros de señalización; diseñados según la norma 034 SCT2 para garantizar visibilidad y cumplimiento del reglamento de tránsito.
- Integra LEDs de última generación, maximizando su visibilidad.
- Soportados sobre Posteflex® que garantiza resistencia a condiciones climáticas adversas; incluye agarraderas de polietileno negro y tornillería para una fijación segura.
- Tamaño óptimo para que las señales sean fácilmente identificables a distancia.
- Además, el tablero se puede girar a 45° y hacer un señalamiento preventivo.
- Así mismo cuenta con 4 LEDs, uno en cada extremo, aumentando la visibilidad.
- Tipos de Señales: Preventivas: Para advertir sobre posibles riesgos. Restrictivas: Indican prohibiciones o limitaciones en el tránsito. De obra: Informan sobre trabajos en la vía. Turísticas: Señalan puntos de interés y servicios. De servicio: Indican servicios disponibles en la zona. De Protección Civil: Para situaciones de emergencia.
- **Sistema electrónico contra agua IP68.**



LEDs ultrabrillante



Celda solar en la parte superior

SEÑAL BARCELONA 71

Código: SE-BA-7171

MEDIDAS

Las dimensiones y otras medidas son nominales, pueden variar en + - 2 %.

Generales

- Largo: 74 cm
- Ancho: 7 cm
- Alto: 74 cm

Del vinil

- Largo: 71 cm
- Alto: 71 cm

Rombo

- Largo: 99 cm
- Alto: 99 cm

Reflejante

- Según diseño

Posteflex®

- Ancho: 5 x 5 cm
- Largo: 4 m
- Espeso: 0.5 cm
- Ancho: 5 x 5 cm
- Largo: 3 m
- Espeso: 0.3 cm

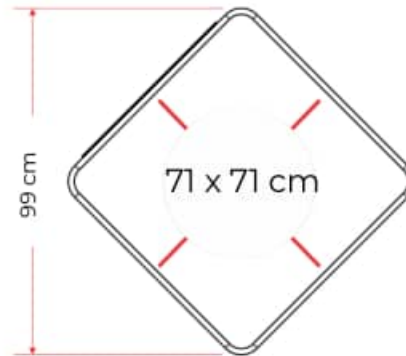
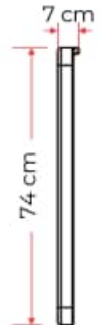
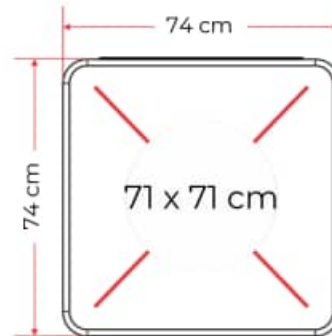

POSTEFLEX®

POSTEFLEX®

Altura

En vías urbanas e interurbanas, la parte inferior del tablero de las señales queda a 2,50 m sobre el nivel de la acera u hombro.

50 cm

Ahogar

Se dejan 50 cm para poder ahogar



SEÑAL BARCELONA 71

Código: SE-BA-7171

MODALIDADES

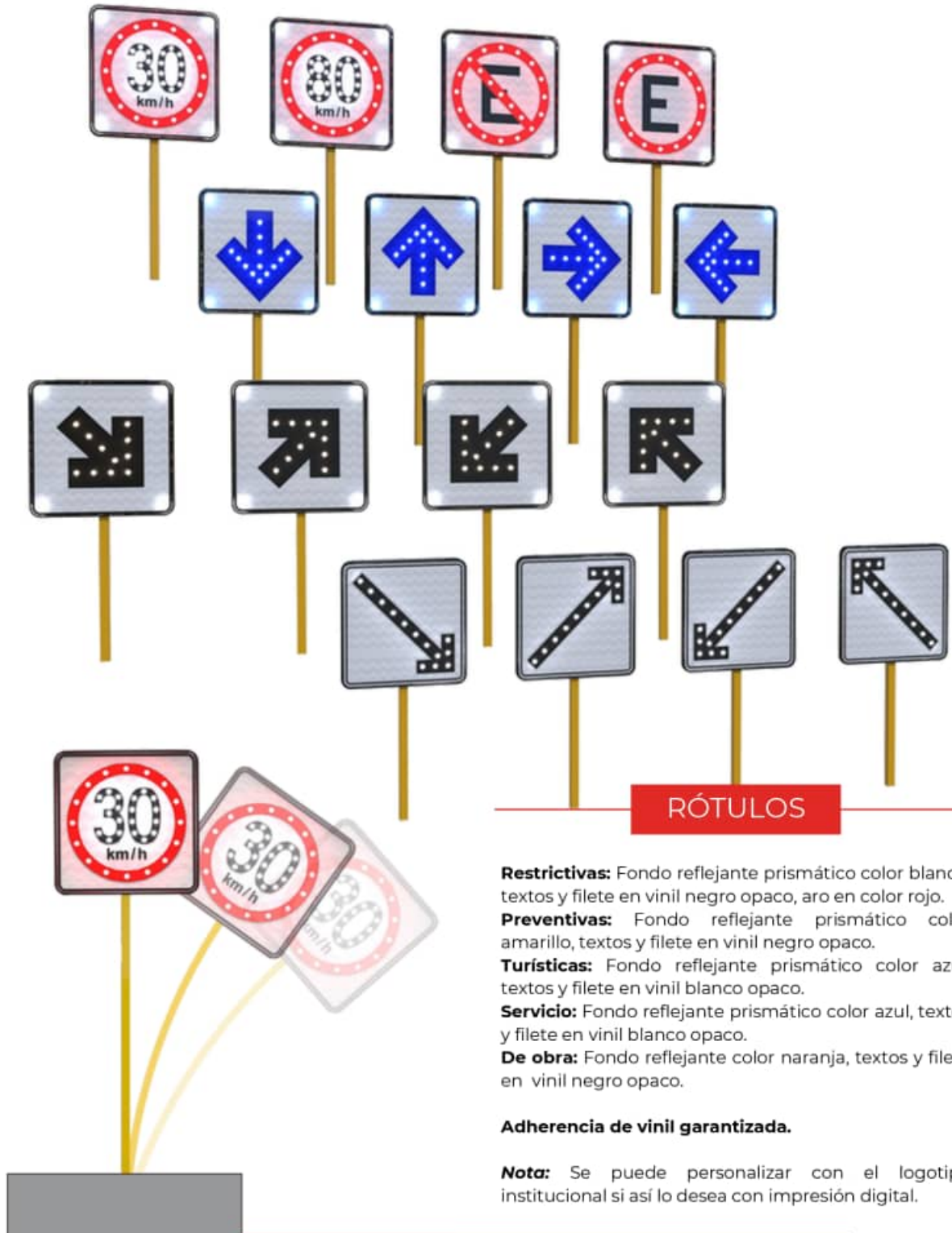

RÓTULOS

Restrictivas: Fondo reflejante prismático color blanco, textos y filete en vinil negro opaco, aro en color rojo.

Preventivas: Fondo reflejante prismático color amarillo, textos y filete en vinil negro opaco.

Turísticas: Fondo reflejante prismático color azul, textos y filete en vinil blanco opaco.

Servicio: Fondo reflejante prismático color azul, textos y filete en vinil blanco opaco.

De obra: Fondo reflejante color naranja, textos y filete en vinil negro opaco.

Adherencia de vinil garantizada.

Nota: Se puede personalizar con el logotipo institucional si así lo desea con impresión digital.